



ОБЗОР НОВИНОК 2018



BEHRINGER NX 1000/6000

Технические характеристики:

Технология усилителя Class D с тепловым накоплением “близким к нулю”

Импульсный блок питания

NX 1000/NX 6000

2 x 8 Ом: 160 Вт / 2 x 8 Ом: 1600 Вт

2 x 4 Ом: 300 Вт / 2 x 4 Ом: 3000 Вт / 2 x 3000 Вт на 4 Ома;

2 x 2 Ом: 500 Вт

Мост 4 Ома: 1000 Вт

Вес: 3.3 кг / 5.9 кг





BEHRINGER NX 1000/3000/6000D



Технические характеристики:

Технология усилителя Class D с тепловым накоплением “близким к нулю”

Импульсный блок питания

2 x 500 Вт на 2 Ом; / 2 x 1500 Вт на 2 Ом;

2 x 300 Вт на 4 Ом; / 2 x 900 Вт на 4 Ом;

1000 Вт на 4 Ohms (моста)/3000 Вт на 4 Ом (Ом)

Вес:3.4/3.6/6 кг

KLARKTEKNIK



CUSTOM TRANSFORMERS MIDAS

СТЕРЕО ВХОД TRS И RCA;
НАСТРАИВАЕМЫЙ УРОВЕНЬ СИГНАЛА;
УЛЬТРА-НИЗКИЙ УРОВЕНЬ СОБСТВЕННОГО ШУМА
АЛЮМИНИЕВЫЙ КОРПУС С РЕЗИНОВЫМИ УГЛАМИ
DESIGNED AND ENGINEERED IN THE U.K.

СТЕРЕО ВХОД TRS И RCA;
ПАССИВНАЯ МОДЕЛЬ НЕ ТРЕБУЕТ ВНЕШНЕГО ИСТОЧНИКА ПИТАНИЯ;
УЛЬТРА-НИЗКИЙ УРОВЕНЬ СОБСТВЕННОГО ШУМА;
АЛЮМИНИЕВЫЙ КОРПУС С РЕЗИНОВЫМИ УГЛАМИ;
DESIGNED AND ENGINEERED IN THE U.K.

KLARK TEKNIK



CUSTOM TRANSFORMERS MIDAS

СТЕРЕО ВХОД TRS;

УЛЬТРА-НИЗКИЙ УРОВЕНЬ СОБСТВЕННОГО ШУМА;

АЛЮМИНИЕВЫЙ КОРПУС С РЕЗИНОВЫМИ УГЛАМИ;

DESIGNED AND ENGINEERED IN THE U.K.

АВТОМАТИЧЕСКОЕ ПЕРЕКЛЮЧЕНИЕ НА АККУМУЛЯТОР, В СЛУЧАЕ ПОТЕРИ +48V;

УЛЬТРА-НИЗКИЙ УРОВЕНЬ СОБСТВЕННОГО ШУМА ;

АЛЮМИНИЕВЫЙ КОРПУС С РЕЗИНОВЫМИ УГЛАМИ;

DESIGNED AND ENGINEERED IN THE U.K.

KLARKTEKNIK



ПАССИВНЫЙ СПЛИТТЕР 1 ВХОД/5 ВЫХОДОВ;
НЕ ТРЕБУЕТ ВНЕШНЕГО ИСТОЧНИКА ПИТАНИЯ;
РАЗЪЕМЫ NEUTRIK;
УЛЬТРАНИЗКИЙ УРОВЕНЬ ШУМА;
АЛЮМИНИЕВЫЙ КОРПУС С РЕЗИНОВЫМИ УГЛАМИ;

DESIGNED AND ENGINEERED IN THE U.K.

TANNOY

REVEAL 402, 502, 802



- Новая серия мониторов для домашних студий или вторичного мониторинга;
- $\frac{3}{4}$ " ВЧ драйвер с мягким куполом обеспечивает детальное воспроизведение ВЧ;
- НЧ фазоинвертор расположенный в передней части монитора, позволяет крепить мониторы на стену;
- Ultra-wide sweet spot позволяет перемещаться по студии, без потери стерео картины Вашего микса;
- Designed and engineered in the U.K.

Armonía

Pro Audio Suite™

in collaboration with
rational acoustics



Armonía

Pro Audio Suite™

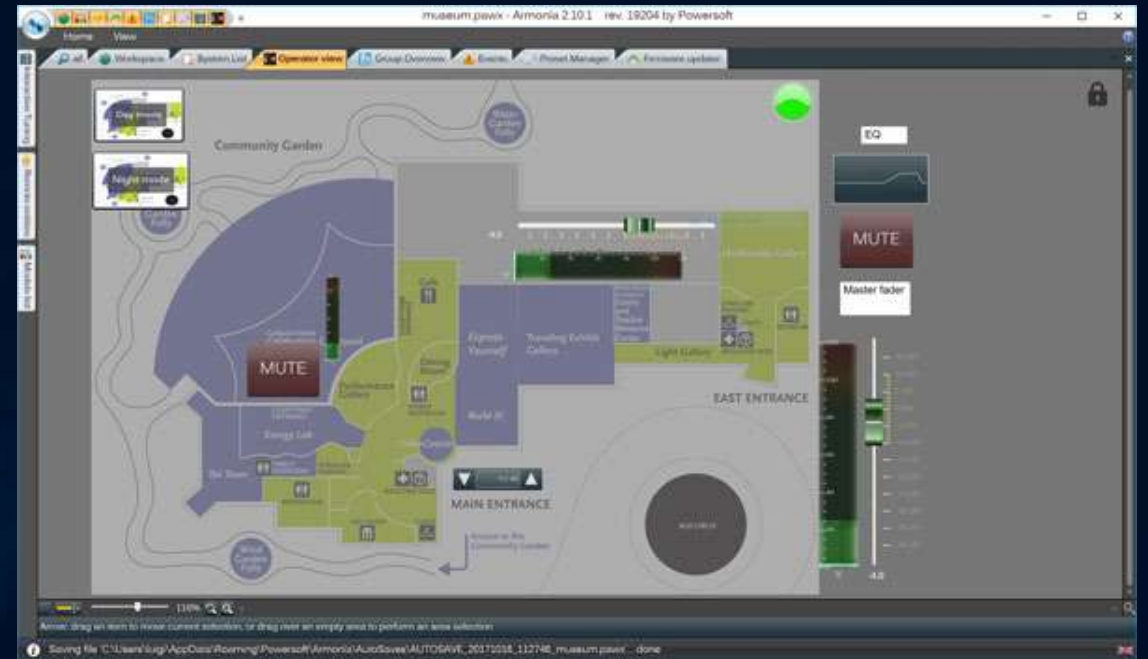
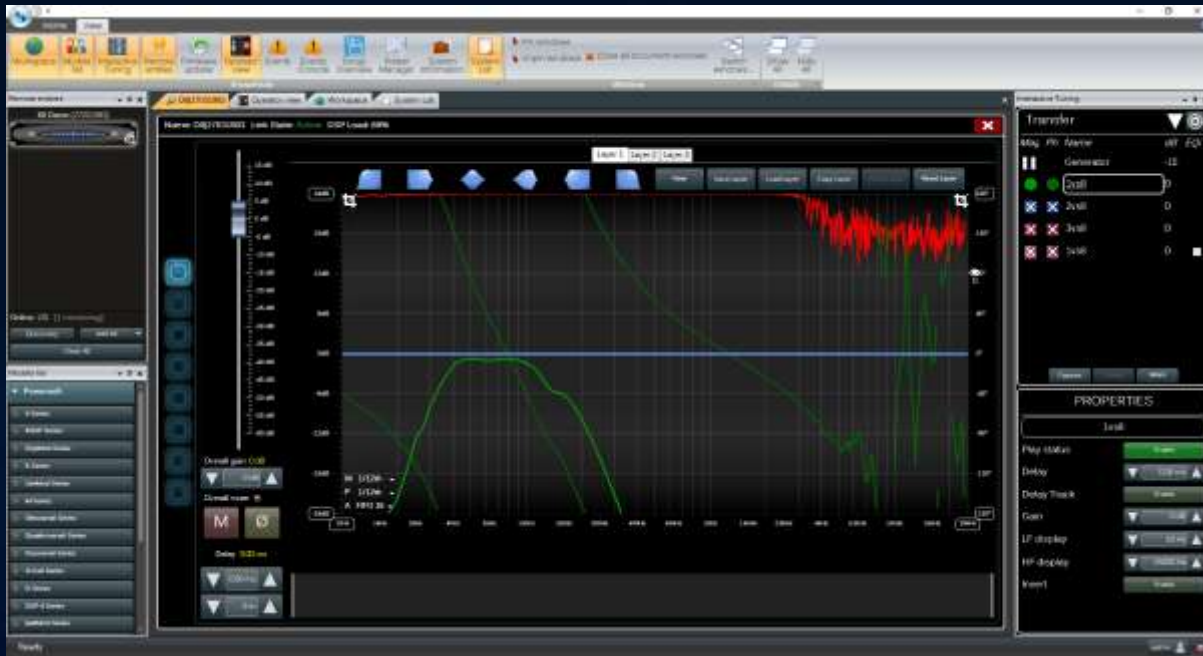

Полная интеграция с Rational Acoustic Smart v8

Настройка P.A. в реальном времени

Импорт и экспорт файлов (Smaart, txt, csv, xml).

Гибкость в настройке:

В режиме offline доступны: EQ, Gain, Polarity, Delay, Sum, Average.

Настройка системы еще никогда не была такой простой и быстрой.

Operator view

Режим оператора позволяет инженеру настраивать и ограничивать функциональные возможности. Кроме того, режим оператора представляет собой упрощенное представление об окружающей среде Armonía, которое позволяет пользователям удобно управлять настройками.

Armonía

Pro Audio Suite™

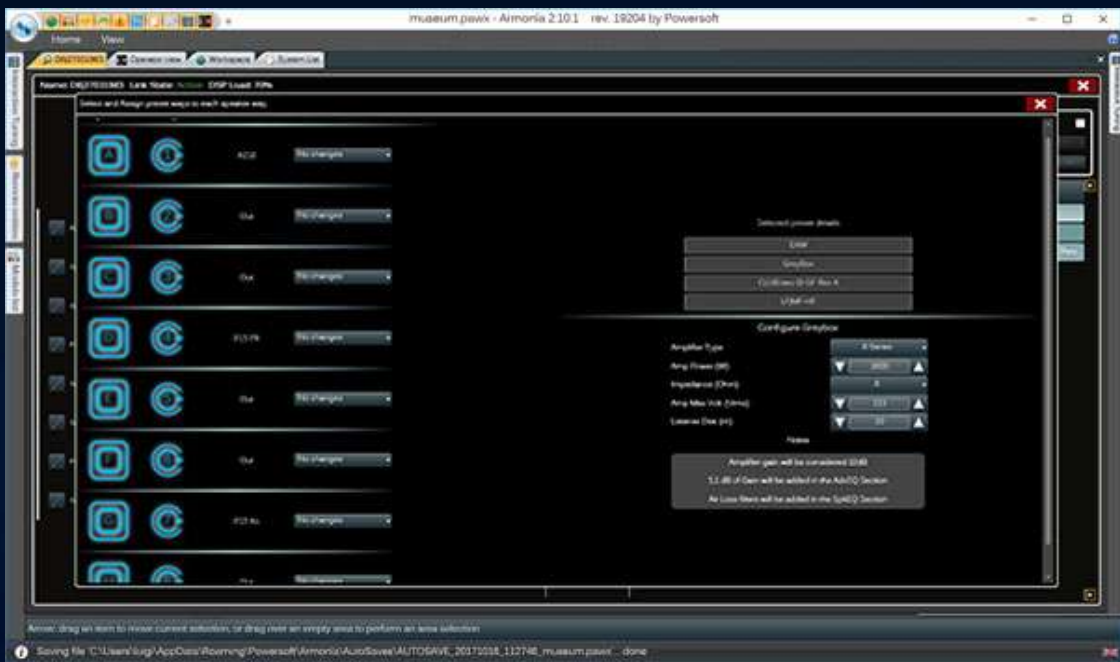

Добавлены пресеты для EAW Greyboxes

Добавление пресетов для EAW Greyboxes в Armonía делает их доступными для загрузки в усилители; Доступен полный набор параметров для настройки точно так же, как на процессорах UX.

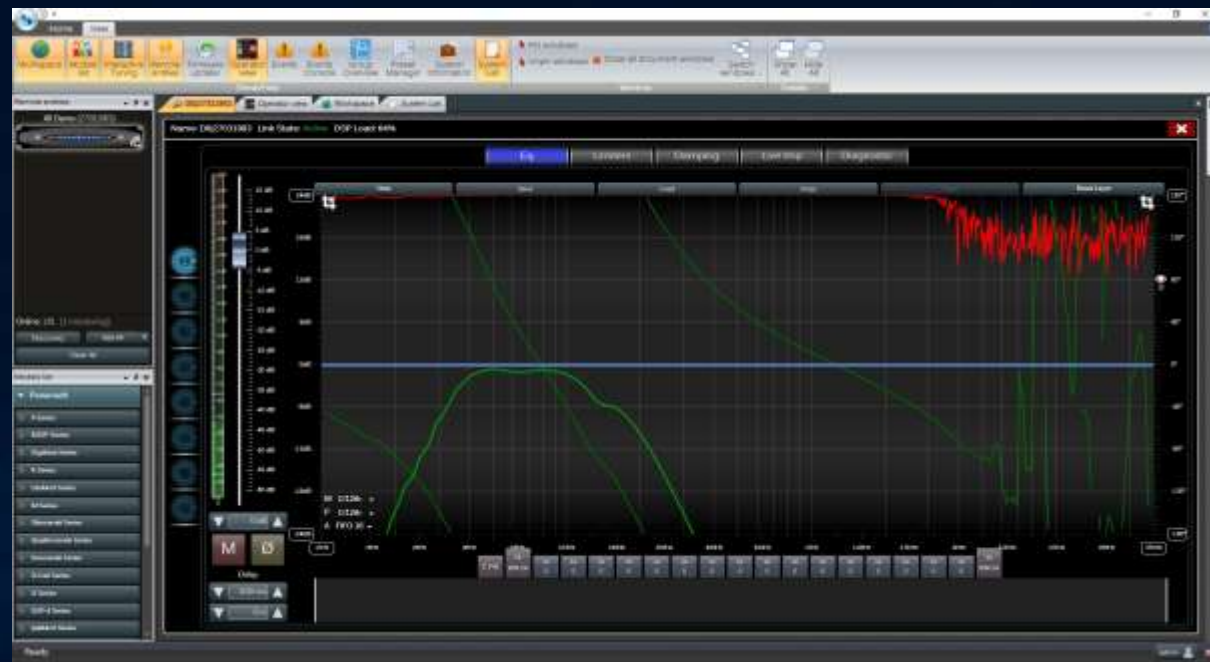

Новый эквалайзер

Улучшенная визуализация EQ с автоматическими фильтрами с изменяемой частотой. Графики были оптимизированы для улучшения читаемости, и автоматическое упорядочение облегчает поиск необходимого фильтра.

Armonía

Pro Audio Suite™



Поддержка нескольких последовательных портов

Armonía теперь поддерживает подключение сразу несколько последовательных портов, что улучшает возможности связи и управления с несколькими DSP

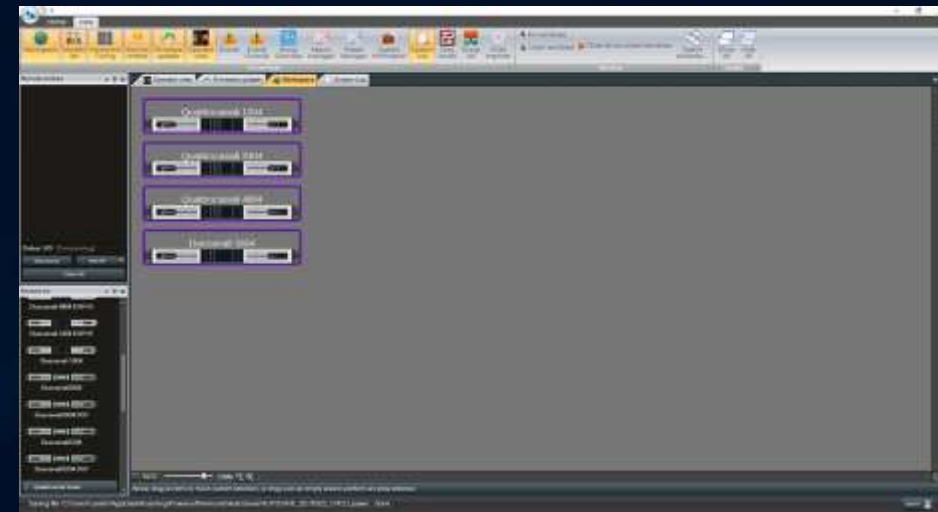

Поддержка моделей Quattrocanali и Duocanali

После недавнего запуска серии Quattrocanali и Duocanali 1604 это первый публичный релиз, который полностью поддерживает контроль и мониторинг стандартных версий DSP этих моделей. Это дает доступ к управлению Gain, Mutes, MaxOutVoltage, а также к измерениям, ошибкам и предупреждениям.

Armonía

Pro Audio Suite™



Добавлены новые пресеты в библиотеку:

Официальные пресеты для BOSE SM Series, DAS Aero Series, Custom d & b Max12-15, Custom NEXO GeoT ... и многие другие, добавленные в библиотеку Armonía

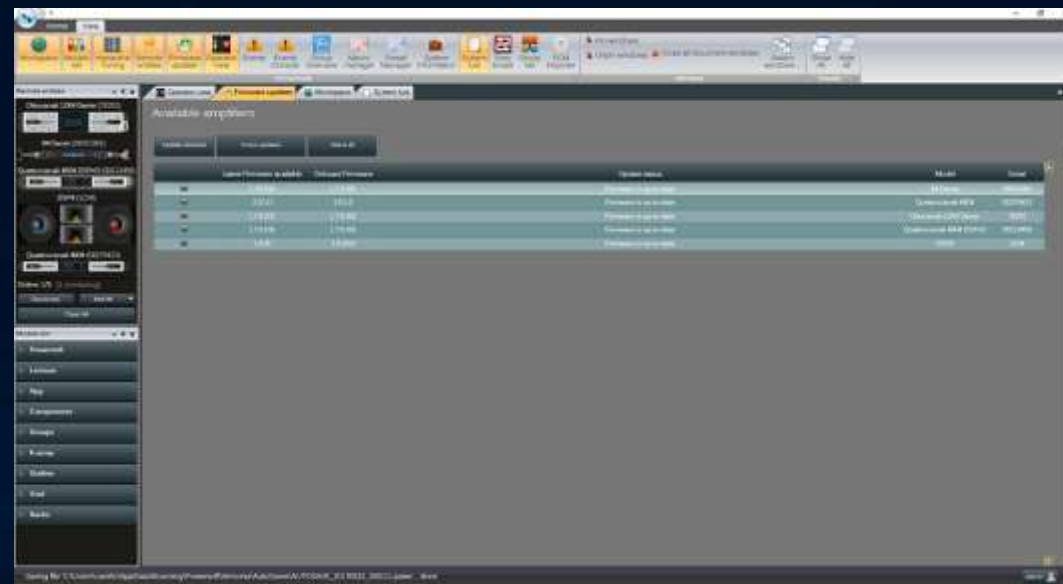

Обновление теперь включено в установочный файл

Получите преимущества последней версии обновления усилителей, просто подключив усилители к Armonía, программа предложит пользователю обновить устройство если оно с устаревшей прошивкой.



INVOTONE[®]
You can hear it!

MLA 4

4 " двухполосная пассивная акустическая система

Мощность: 30 Вт

Чувствительность: 88 дБ

Частотный диапазон: 100 Гц-20 кГц (-10 дБ)

Частота кроссовера: 3,0 кГц

Дисперсия: (-6дВ) 110 ° Г на 20 ° В (один модуль)

Корпус из алюминиевого сплава

Разъемы: Параллельные или последовательные разъемы

3 точки подвеса М6

Размеры: (ВхШхГ) 141X170X162 мм

Вес: 1,5 кг

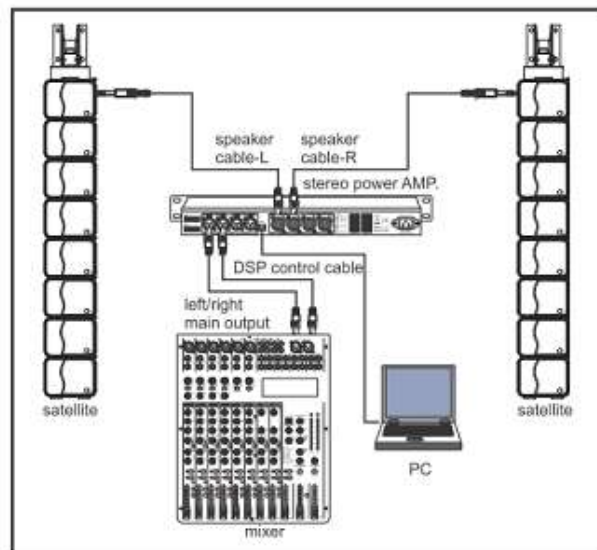
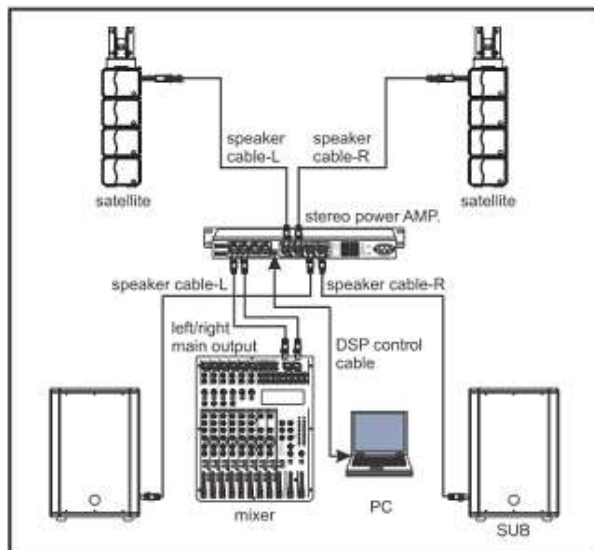

Option wall bracket

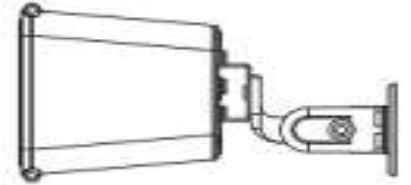
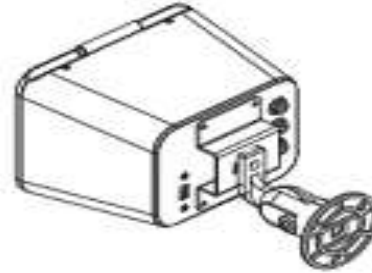

Wall bracket

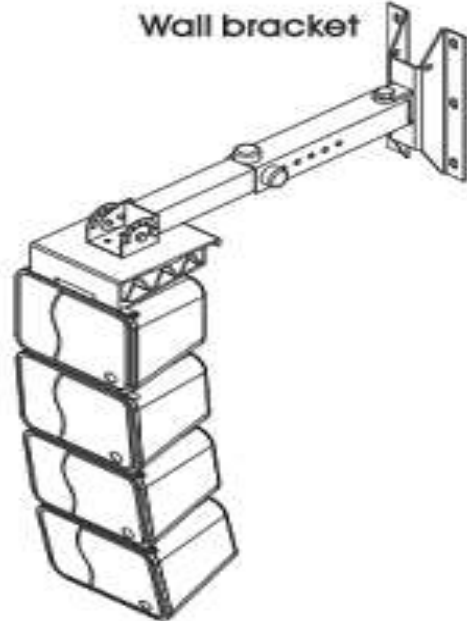

Satellite

Satellite



Subwoofer

Satellite

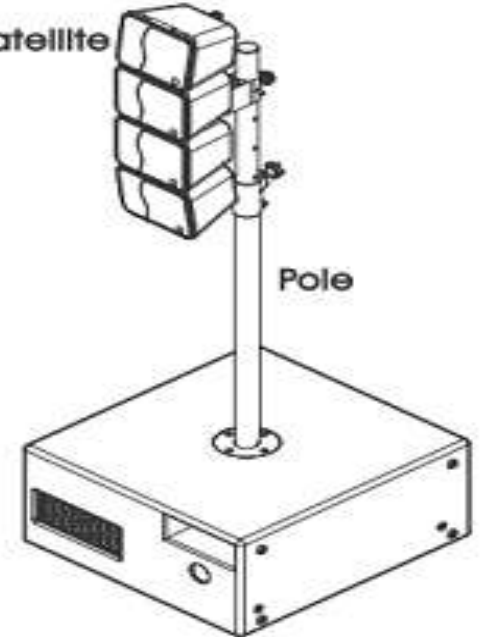

Subwoofer

INVOTONE[®]
You can hear it!



Новая серия инсталляционных усилителей:

D500.2, D300.2, DV 500.4, M2000

INVOTONE®

You can hear it!





THE UNIVERSE OF INSTALLATION

Example of connection:

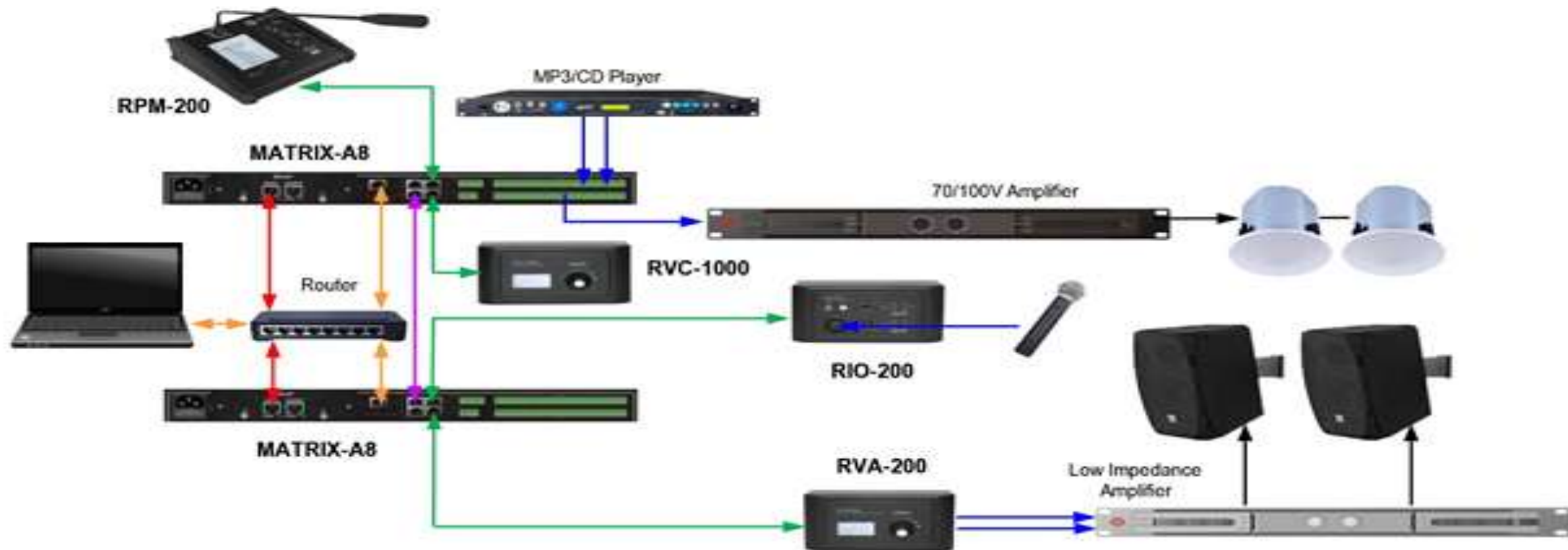



THE UNIVERSE OF INSTALLATION

MALL

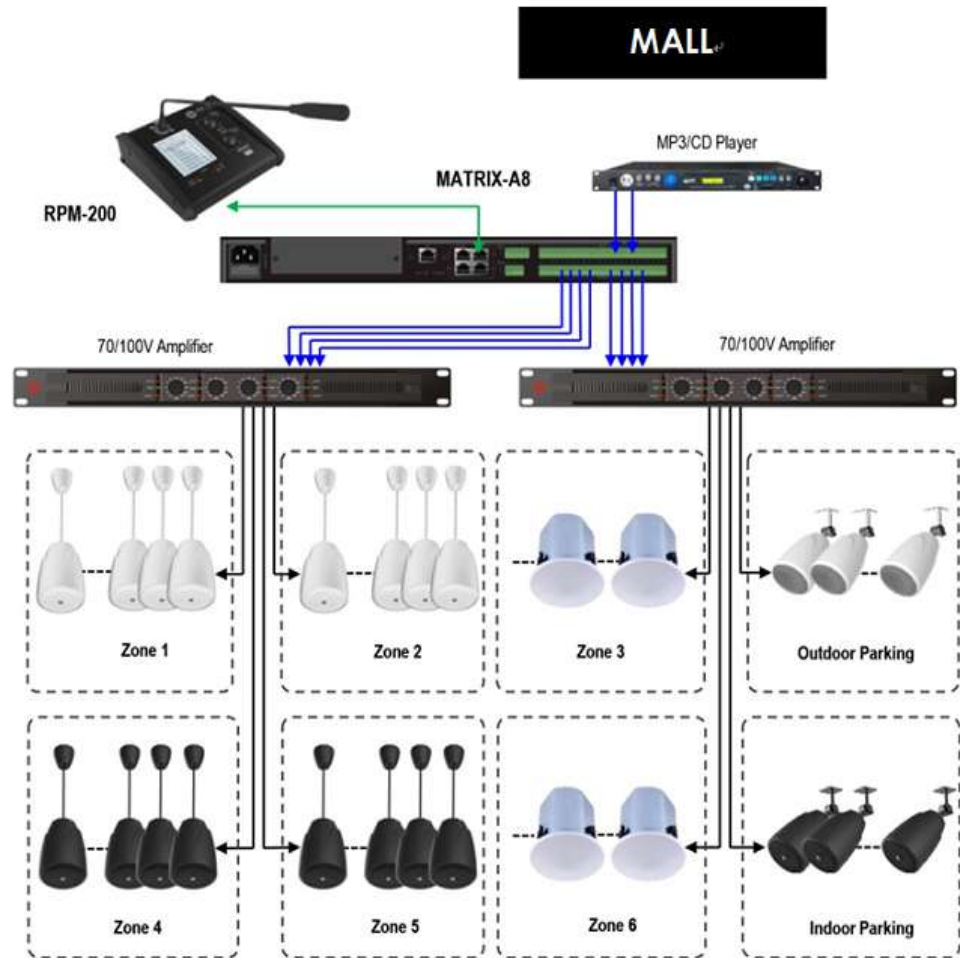

TRANSPORT TERMINAL

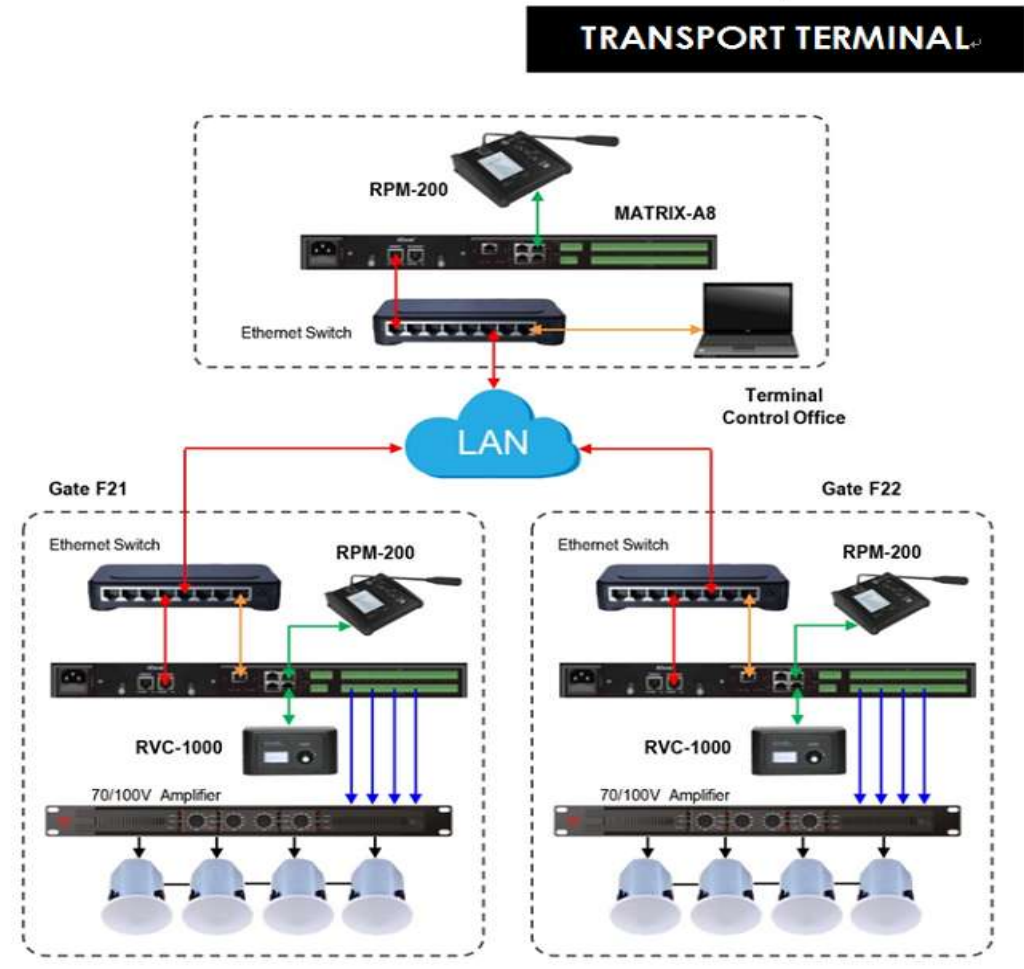



THE UNIVERSE OF INSTALLATION

CS SERIES 304/308



Технические характеристики:

304: 5W/10W/20W/40W	308: 7.5W/15W/30W/60W
Max SPL (1M): 114dB	115.5dB
Динамики: 4x 3"	8 x 3"

Спасибо за внимание!